

KH-30D

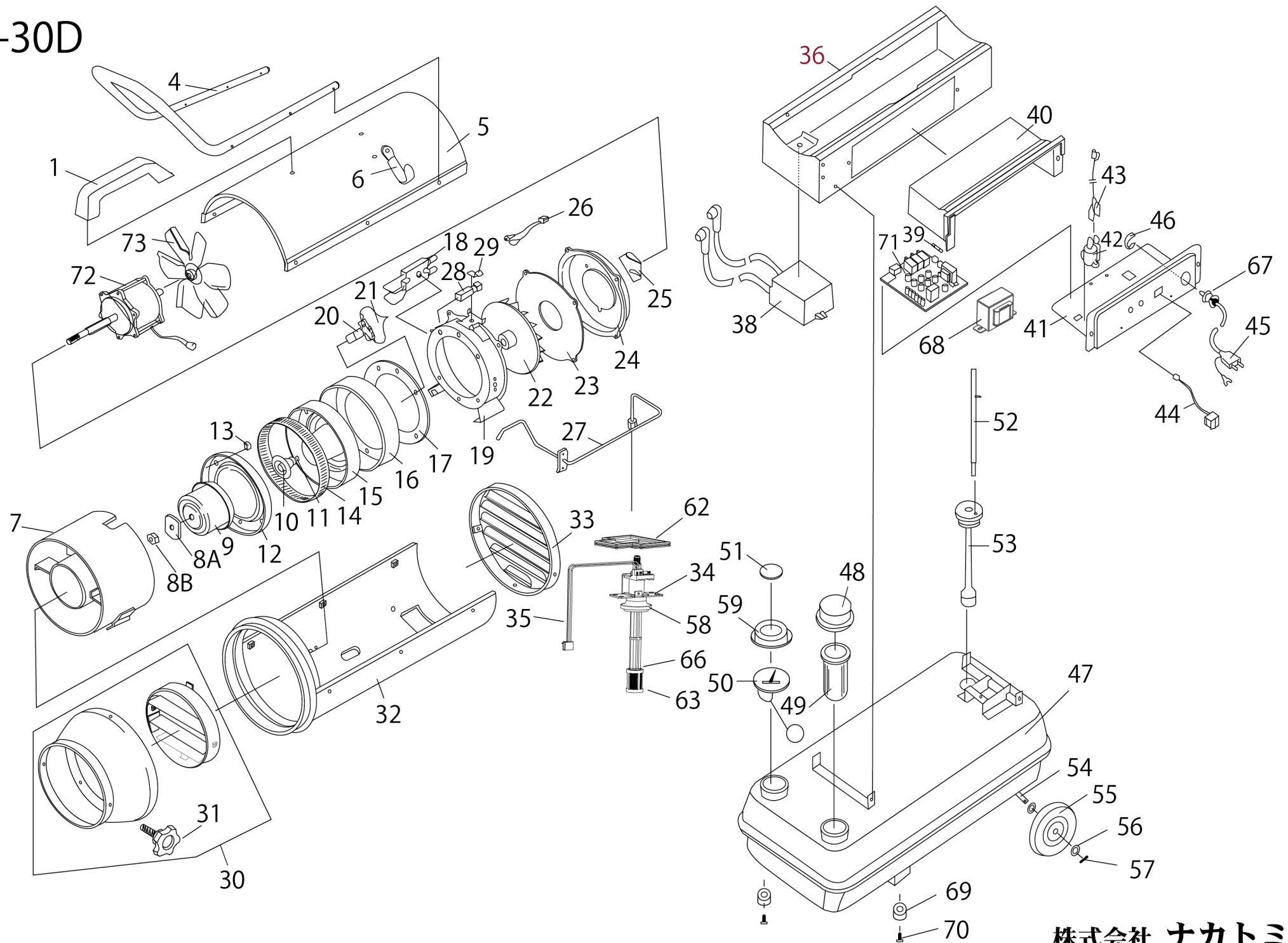

商品型番:KH-30D

分解図No.	部品名
1	後ハンドル
4	前ハンドル
5	上外筒
6	コードフック
7	導風管
8A	霧化器カバー固定プレート
8B	ナット
9	霧化器カバー
10	霧化器
11	霧化器用スペーサー
12	バーナーヘッドプレート
13	バーナーヘッド用スペーサー
14	バーナーヘッドリング
15	バーナーヘッドベース
16	バーナーヘッドケース
17	断熱パッキン
18	点火棒
19	燃焼筒ベース
20	過熱防止装置
21	過熱防止装置用コード
22	燃焼ファン
23	燃焼ファン用プレート
24	燃焼ファンカバー
25	風量調整プレート
26	炎監視制御装置用コード
27	送油管
28	炎監視制御装置《フレイムロッド》
29	炎監視制御装置固定プレート
30	吐出口ASSY ※ノブ付き
31	ノブ
32	下外筒
33	空気取入口カバー
34	電磁ポンプ（@以降用）
35	電磁ポンプ用コード
36	本体ベース
38	イグナイター
39	ヒューズ
40	メイン基板部カバー
41	スイッチベース
42	対震自動消火装置
43	対震自動消火装置用コード
44	運転スイッチ
45	電源コード
46	電源コードフック
47	油タンク
48	給油口キャップ
49	ストレーナー
50	油量計
51	油量計ガラス
52	タンクエア抜き管

商品型番:KH-30D

分解図No.	部品名
53	油切れ検知装置
54	タイヤ軸
55	タイヤ
56	ワッシャー
57	割りピン
58	電磁ポンプ用パッキン
59	油量計キャップ
62	カバープレート
63	電磁ポンプ用フィルター
66	電磁ポンプ用Oリング
67	電源コードブッシュ
68	トランス
69	足ゴム
70	足ゴム固定ネジ
71	メイン基板
72	モーター
73	送風ファン
	取扱説明書
	梱包箱