

MK-12

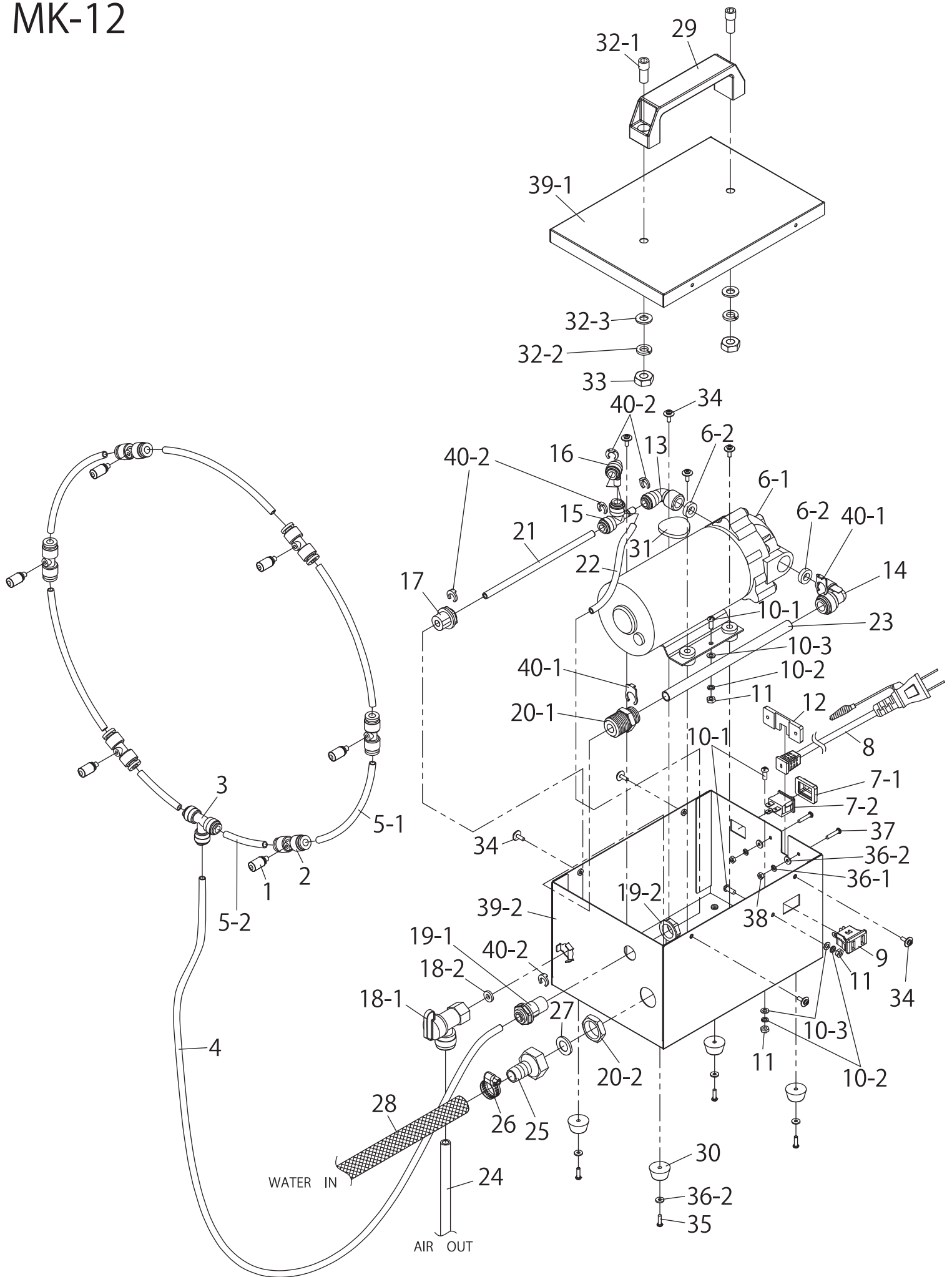

商品型番:MK-12

分解図No.	部品名	備考
1	噴霧ノズル	
2	チューブ継手B	
3	チューブ継手A	
4	吐水チューブA	黒色/長さ=2.4m
5-1	吐水チューブC	黒色/長さ=0.15m
5-2	吐水チューブB	黒色/長さ=0.1m
6-1	ポンプASSY	
6-1の一部	ポンプASSY用脚ゴム	
6-2	パッキンA	
7-1	電源スイッチカバー	
7-2	電源スイッチ	
8	電源コード	
9	工場扇用コンセント	SPM-ATのNo.24と共通/支給部品「EP0055」
10-1	アース用ネジ	
10-2	アース用スプリングワッシャー	
10-3	アース用ワッシャー	
11	アース用ナット	
12	電源コード固定プレート	
13	L型継手A	
14	L型継手B	
15	T型継手	
16	L型継手C	
17	I型継手A	
18-1	エアー抜きバルブ	
18-2	パッキンB	
19-1	I型継手B	
19-2	I型継手B用ナット	
20-1	I型継手C	金属
20-2	I型継手C用ナット	金属
21	配管A	長さ=0.16m
22	配管B	長さ=0.195m
23	配管C	長さ=0.2m(太い)
24	エアー抜きバルブチューブ	透明色/長さ=1m
25	竹の子継手	
26	ホースバンド	
27	フィルターパッキン	
28	自給用給水ホース	透明色(網目状)/長さ=1.2m
29	取っ手	
30	脚ゴム	
31	緩衝プレート	
32-1	六角穴付きボルト	
32-2	スプリングワッシャー	
32-3	ワッシャー	
33	ナット	
34	ワッシャー付きネジ	
35	ネジ	
36-1	ワッシャー	

商品型番:MK-12

分解図No.	部品名	備考
36-2	スプリングワッシャー	
37	ネジ	
38	ナット	
39-1	本体カバー	
39-2	本体ベース	
40-1	ロックリングA	
40-2	ロックリングB	
	結束バンド	付属品
	取扱説明書	
	梱包箱	